



承認	確認	作成
		

仕 様 書

納入先		納入先仕様No.	
		製造者仕様No.	
機 械 名	スーパークリーンボックス (樹脂製敷板クリーナー)	型 式	SCB-1240PS 60Hz SCB-1240PSH 50Hz
乾燥質量	合計約1200kg 本体 約300kg 洗浄機 約105kg 2台 ローラー 約310kg 2セット その他 水タンク等	寸法(L×W×H)mm	7320×1520×1150
外 観	箱型自動洗浄装置	仕様書作成年月日	平成29年 1月 13日 R01

洗浄対象物	樹脂製敷板
洗浄対象物 サイズ	厚さ :20mm 長さ×幅:1985mm×985mm
投入方向	平置き
洗浄方法	回転ノズルユニット + 高圧すすぎ水
排水	本機下ドレン口

本機仕様	電源	3相 200V 50/60Hz		※計算値	
	キャプタイヤ	14mm ² ×4芯×20m			
	運転時 消費電力(電流値)	約12.4kw(約38.2A)			
	自動送り装置 モーター	電圧	3相 200V		
		出力	0.4 kw×2個 計0.8kw		
		定格電流	2.05A×2個 計4.1A		
		外被構造	全閉外扇形		
起動方式	インバーター				

洗浄機 SAR-3010NS2 2台	電圧	3相 200V 50/60Hz	雰囲気 気温: max40℃ 湿度: max80%
	出力	5.5kw×2台 計11.0kw	
	定格電流	22.4/22A×2台 計44.8/44A	
	外被構造	全閉外扇形	
	吸水量	28 (L/min)	
	吐出圧力	10 (MPa) 102 (kgf/cm ²)	
	起動方式	じか入れ	
標準 洗浄能力	1時間当たり30~90枚		

付属品	水タンク200L 2個 50Hz地域: SAR-3010NS2-1718 2台 60Hz地域: SAR-3010NS2-1723 2台 ドレンホースφ75
-----	--

一般公差(長さ)		一般公差(角度)		仕上げ記号の表面あらさ		
基準寸法の区分	許容差	基準寸法の区分	許容差	仕上げ記号	Ra	Ry
0.5以上 6以下	±0.1	10以下	±1°	▽▽▽	0.2	0.8
6以上 30以下	±0.2	10以上 50以下	±30'	▽▽	1.6	6.3
30以上 120以下	±0.3	50以上 120以下	±20'	▽	6.3	25
120以上 400以下	±0.5	120以上 400以下	±10'	▽	25	100
400以上 1000以下	±0.8	400以上 1000以下	±5'	▽	特に規定しない	
1000以上 2000以下	±1.2	※一部の一般精度は、JISB0202(管用平行糸), JISB0203(管用テーパ-糸), のB級に準ずる。				
2000以上 4000以下	±2					

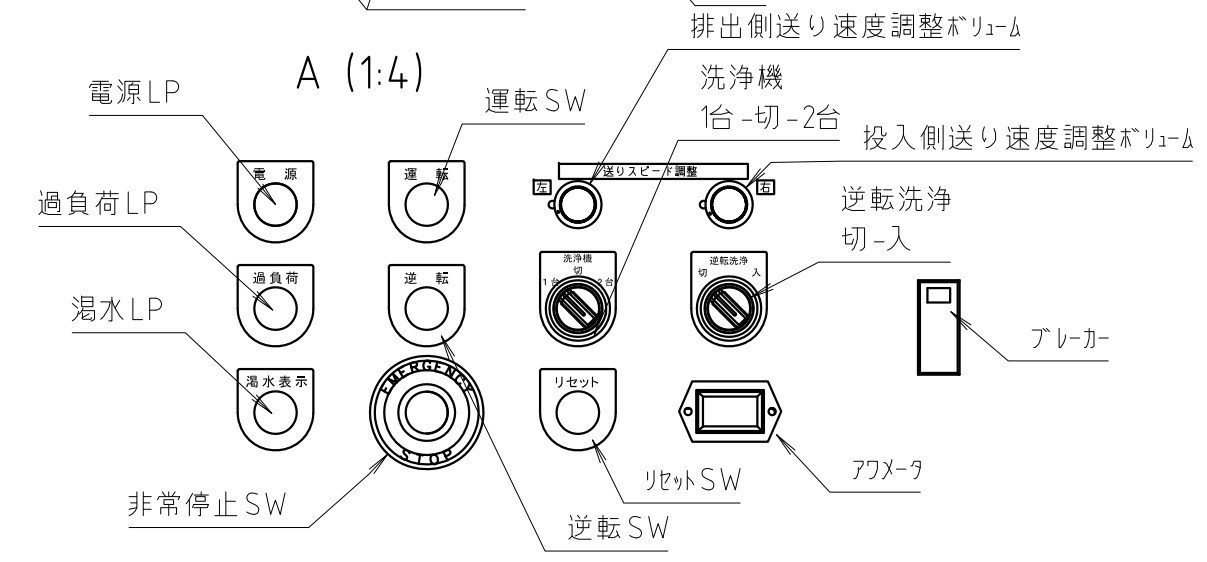
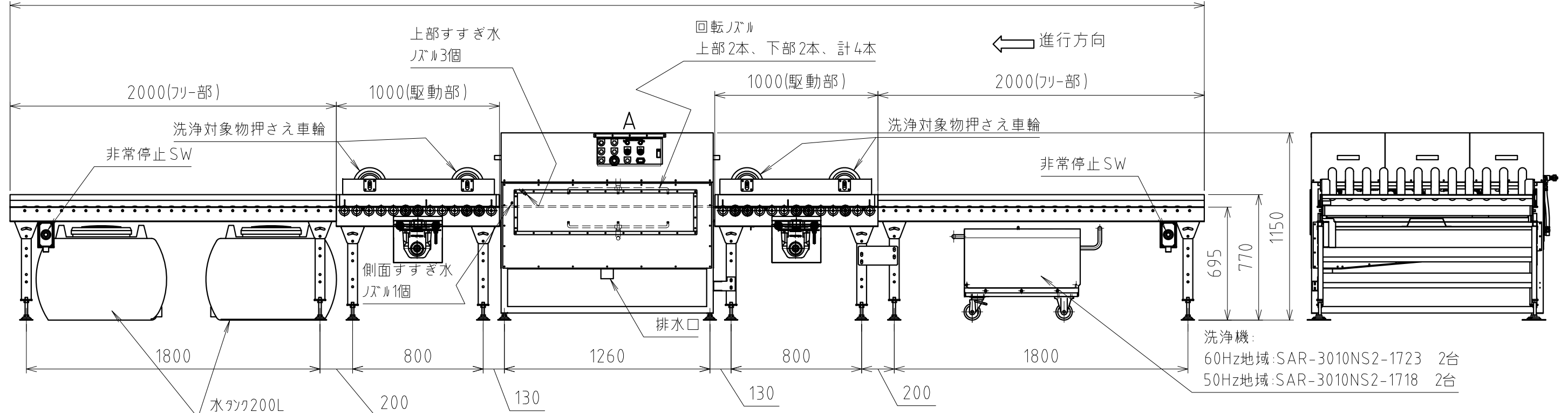
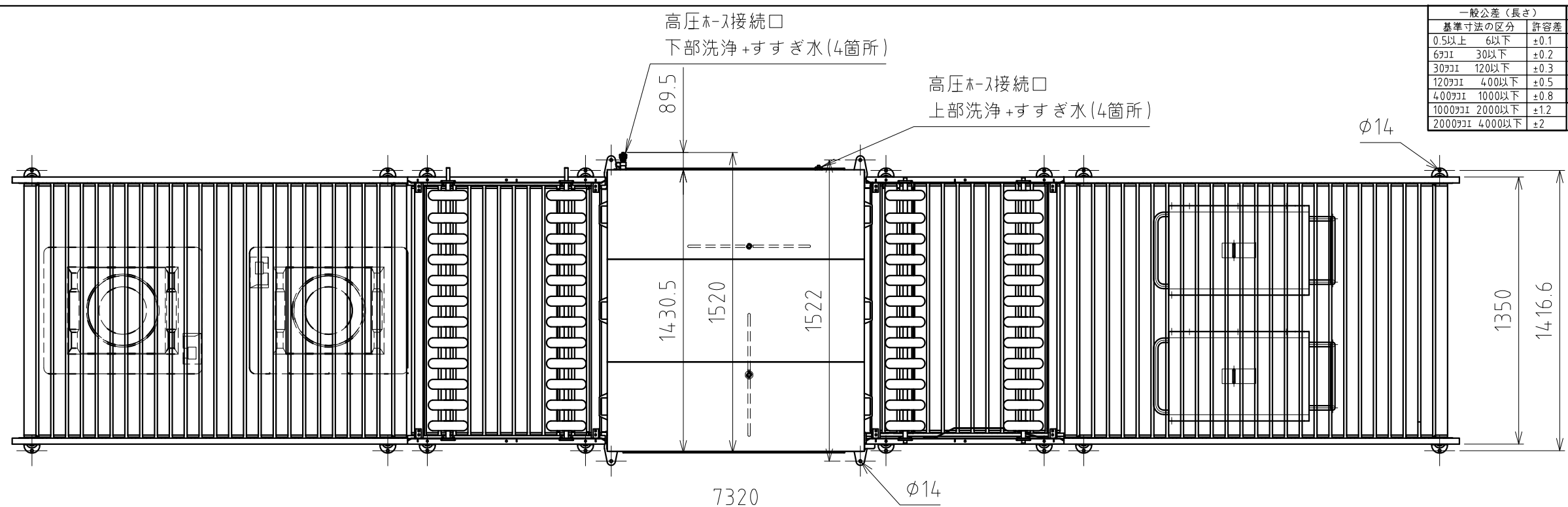

※本製品に付属されている洗浄機はSCB-1240PS/PSH専用機です。洗浄機単体としては使用できません。
 本製品はお客様の設置状況により、外形寸法・アンカー固定位置が変わる事があります。

作成年月日 DATE	2016/06/27	三角法	△
承認 APPROVED	材質 MATERIAL	尺度 SCALE	1:25
確認 CHECKED	設計 DESIGNED	製図 DRAWN	角間 角間
型式 MODEL		SCB-1240PS(60Hz)/PSH(50Hz)	
図名 NAME		外形寸法図	
コード CODE		03BE12/03BE32	
図番 DWG.No.		K-19394 R01	
スーパ-工業株式会社 SUPER INDUSTRIES CO.,LTD.			3D 図面サイズ A3横